

CENTEK®

СТ-1082

ТЕРМОПОТ
ԹԵՐՄՈՒՊՈՏ

РУКОВОДСТВО ПОЛЬЗОВАТЕЛЯ
НҮСҚАУЛЫ ПАЙДАЛАНУШЫ
КЕРІВНИЦТВО КОРИСТУВАЧА
КОЛДОНУУЧУН ЖЕТЕКЧИЛИГИ
ՕԳՏԱԳՈՐԾՈՂԻ ՁԵՌՆԱՐԿԸ



РУССКИЙ

Уважаемый потребитель!

Благодарим Вас за выбор продукции ТМ СЕНТЕК.

Мы гарантируем безупречное функционирование данного изделия при соблюдении правил его эксплуатации.

Пожалуйста, перед началом эксплуатации внимательно изучите данную инструкцию. Изготовитель не несет ответственности в случае использования прибора не по прямому назначению и при несоблюдении правил и условий, указанных в настоящей инструкции, а также в случае попыток неквалифицированного ремонта прибора. Если Вы желаете передать прибор для использования другому лицу, пожалуйста, передавайте его вместе с настоящей инструкцией.

Термопот является бытовым прибором и не предназначен для использования в промышленных целях!

Данный прибор предназначен для использования в бытовых и аналогичных условиях, в частности:

- в кухонных зонах для персонала в магазинах, офисах и прочих производственных условиях;
- на сельскохозяйственных фермах;
- клиентами в гостиницах, отелях и прочей инфраструктуре жилого типа;
- в частных пансионатах.

1. МЕРЫ БЕЗОПАСНОСТИ

Приобретенный Вами прибор соответствует всем официальным стандартам безопасности, применимым к электроприборам в Российской Федерации.

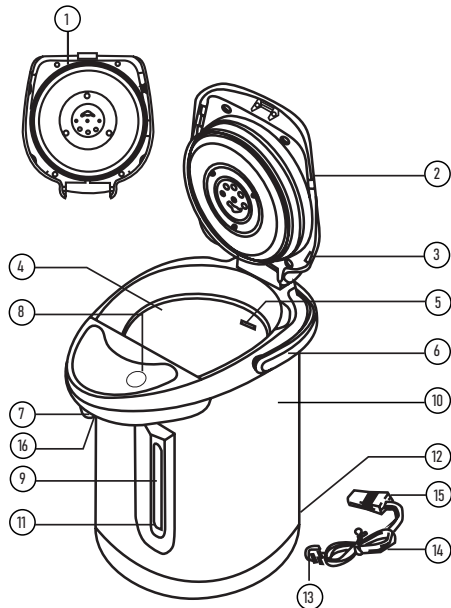

Во избежание возникновения ситуаций, опасных для жизни и здоровья, а также преждевременного выхода прибора из строя необходимо строго соблюдать перечисленные ниже условия:

1. Внимательно ознакомьтесь с настоящим руководством перед вводом прибора в эксплуатацию. Сохраните настоящую инструкцию, кассовый чек и упаковку прибора.
2. Данный бытовой прибор предназначен для использования в домашних условиях.
3. Если Вы не используете прибор, выключите его из розетки электропитания.
4. Не допускайте контакта металлических предметов с вилкой шнура питания.
5. Вытаскивая шнур питания из розетки, держите за вилку и не тяните за шнур. Несоблюдение мер предосторожности может привести к удару электрическим током, короткому замыканию или пожару.
6. При повреждении шнура питания его замену во избежание опасности должен производить изготовитель, сервисная служба или аналогичный квалифицированный персонал.
7. Не выливайте воду из прибора во время кипения воды или сразу после ее закипания, горячая вода может выплеснуться и обжечь Вас.
8. Не размещайте прибор на неустойчивой или воспламеняющейся поверхности.
9. Будьте осторожны при открывании крышки. Избегайте попадания пара на открытые участки кожи.
10. Во избежание ожогов не прикасайтесь к отверстию выхода пара.
11. Используйте термопот на расстоянии не менее 30 см от стены или мебели. Пар может вызвать обесцвечивание или деформацию расположенных вблизи предметов и поверхностей.

12. Бережно перемещайте прибор по поверхности, избегая царапин.
 13. Используйте термопот только для кипячения воды, запрещается подогревать или кипятить в нем другие жидкости, такие как суп, молоко, чай, лед и т. д. Кипение воды с посторонними предметами может вызвать выплескивание содержимого, порчу пищи, отслоение внутреннего покрытия термопота и засорение внутренней электропомпы, что приведет к блокированию выхода воды.
 14. Прибор не предназначен для использования лицами (включая детей) с пониженными физическими, чувственными или умственными способностями или при отсутствии у них жизненного опыта или знаний, если они не находятся под контролем или не проинструктированы об использовании прибора лицом, ответственным за их безопасность. Дети должны находиться под контролем для недопущения игры с прибором.
 15. Использовать прибор только с надлежащим соединителем.
 16. Прибор не предназначен для работы от внешнего таймера или отдельной системы дистанционного управления.
 17. Особые условия по перевозке (транспортировке), реализации: нет.
- ВНИМАНИЕ!**
- Не включайте пустой термопот.
 - Не располагайте прибор вблизи источников тепла.
 - Будьте осторожны: при работе прибора температура доступных поверхностей может быть высокой. Не дотрагивайтесь до горячих поверхностей.
 - Поверхность нагревательного элемента остается горячей после завершения работы прибора.

2. ОПИСАНИЕ ПРИБОРА

1. Крышка
2. Резиновое кольцо-уплотнитель
3. Отверстие для выхода пара
4. Контейнер для воды
5. Отметка максимального уровня воды
6. Ручка
7. Носик слива воды
8. Кнопка подачи воды
9. Шкала уровня воды
10. Корпус
11. Отметка минимального уровня воды
12. Разъем для сетевого шнура
13. Вилка
14. Шнур питания
15. Штепсель
16. Рычаг подачи воды

3. КОМПЛЕКТНОСТЬ

- Термопот - 1 шт.
- Шнур питания - 1 шт.
- Руководство пользователя - 1 шт.

4. ПОРЯДОК РАБОТЫ

ПОДГОТОВКА К ЭКСПЛУАТАЦИИ

Перед первым использованием вскипятите в термопote воду и слейте ее. Вы можете почувствовать легкий запах пластмассы, который спустя некоторое время исчезнет.

Не наливайте воду непосредственно из-под крана, так как случайный перелив воды может вызвать короткое замыкание или удар электрическим током. Не наливайте воду выше отметки максимального уровня, так как горячая вода при кипении может выплеснуться и стать причиной ожога. Не проливайте воду на панель управления или наружную сторону термопота, так как это может стать причиной повреждения термопота. Аккуратно закройте крышку до щелчка. Открытие и закрытие крышки всегда сопровождаются громким щелчком. Включите прибор в розетку. Вода начнет подогреваться.

ЭКСПЛУАТАЦИЯ

Во время кипячения воды запрещается:

- открывать крышку,
- прикасаться к отверстию выхода пара;
- накрывать отверстие для выхода пара;
- сливать воду.

ФУНКЦИЯ АВТОМАТИЧЕСКОГО ОТКЛЮЧЕНИЯ

Функция автоматического выключения срабатывает в следующих случаях угрозы перегрева термопота:

- шнур питания подключен к пустому термопоту (уровень воды ниже минимальной отметки);
- шнур питания подключен к термопоту, в котором израсходована горячая вода.

Если прибор выключился автоматически, отсоедините шнур питания от розетки. Дождитесь, пока он остынет, а затем налейте воду.

СПОСОБЫ ПОДАЧИ ГОРЯЧЕЙ ВОДЫ

Три способа подачи горячей воды:

- нажатием на кнопку подачи воды на панели управления;
- нажатием на рычаг подачи воды;
- с помощью механического насоса.

ПОСЛЕ ИСПОЛЬЗОВАНИЯ

- Выключите прибор из розетки. Во избежание получения ожога дожидесь, пока прибор остынет, затем вылейте из него оставшуюся воду.
- Освобождайте контейнер от воды как минимум раз в день. (Оставшаяся вода может привести к образованию ржавчины, неприятного запаха и минерального осадка.)
- Не допускайте выплескивания воды на панель управления, ручку или гнездо шнура питания (выплеснувшаяся вода может вызвать ожоги или повреждение термopота).

Неисправность	Причина	Проверить
Прибор не кипятит воду	Электрический шнур не включен в розетку	Проверить соединение шнура с розеткой
	Вилка сетевого шнура загрязнена	Очистить вилку шнура
Неприятный запах от воды	Запах хлора может быть от воды, которой Вы пользуетесь. Также в начале использования Вы можете почувствовать легкий пластмассовый запах. Запах со временем исчезнет	

Вода не подогревается и плохо выливается из отверстия для воды	Электрический шнур не включен в розетку	Проверить соединение шнура с розеткой
	Минеральные отложения или накипь на стенках термopота	Очистить контейнер
	Горячая вода плохо вытекает сразу после закипания	Откройте крышку, выпустите пар и закройте крышку (будьте аккуратны с горячим паром)
Вода выливается сама по себе	Проверьте уровень воды, он не должен превышать верхнюю отметку	Слейте лишнюю воду
В воде плавают частицы белого цвета	Эти частицы содержащиеся в воде минеральных веществ. Они не являются результатом коррозии внутренней емкости или отслоения внутреннего покрытия	Очистите внутренний контейнер для воды, вскипятив в нем воду с добавлением лимонного сока
Термopот издает громкие звуки при работе	Чрезмерное накопление накипи на стенках емкости может увеличить шум кипения воды	

5. УХОД ЗА ПРИБОРОМ

УДАЛЕНИЕ НАКИПИ

В процессе эксплуатации на внутренней поверхности термopота могут откладываться минеральные вещества, содержащиеся в воде, что снижает эффективность работы термopота и увеличивает уровень шума во время работы прибора. Защита от включения без воды также работает более эффективно, если в термopоте нет накипи. Количество накипи зависит от жесткости воды. Регулярно удаляйте накипь, используя соответствующие средства для удаления накипи. Следуйте указаниям производителей на упаковке. Также можно использовать слабый концентрат лимонной кислоты или уксуса. Не пытайтесь делать концентрат более высоким, так как это может привести к течи прибора.

ВНИМАНИЕ! Гарантийные обязательства изготовителя не распространяются на повреждения, вызванные ненадлежащим удалением накипи.

ЧИСТКА

- Обязательно отключайте прибор от розетки электропитания перед чисткой!
- Внешнюю поверхность термopота при необходимости протирайте слегка влажной тканью без моющих средств.
- Не используйте для чистки термopота абразивные чистящие средства и растворители.

6. ТЕХНИЧЕСКИЕ ХАРАКТЕРИСТИКИ

- Напряжение: 220-240 В ~50/60 Гц
- Объем: 4,0 л
- Мощность: 700-850 Вт
- Мощность в режиме поддержания температуры: 35 Вт

7. ЗАЩИТА ОКРУЖАЮЩЕЙ СРЕДЫ, УТИЛИЗАЦИЯ ПРИБОРА

ЗАЩИТА ОКРУЖАЮЩЕЙ СРЕДЫ

Упаковка, сам прибор сделаны из материалов, которые могут быть использованы повторно.

По возможности при утилизации выбрасывайте их в контейнер, предназначенный для повторно используемых материалов.

УТИЛИЗАЦИЯ ПРИБОРА

Прибор по окончании срока службы может быть утилизирован отдельно от обычного бытового мусора. Его можно сдать в специальный пункт приема электронных приборов и электроприборов на переработку.

Материалы перерабатываются в соответствии с их классификацией. Сдав этот прибор по окончании его срока службы на переработку, Вы внесете большой вклад в защиту окружающей среды. Список пунктов приема электронных приборов и электроприборов на переработку Вы можете получить в муниципальных органах государственной власти.

8. ИНФОРМАЦИЯ О СЕРТИФИКАЦИИ, ГАРАНТИЙНЫЕ ОБЯЗАТЕЛЬСТВА

Товар сертифицирован в соответствии с законом «О защите прав потребителей».

Этот прибор соответствует всем официальным национальным стандартам безопасности, применимым к электроприборам в Российской Федерации. Установленный производителем в порядке п. 2 ст. 5 Федерального закона РФ «О защите прав потребителей» срок службы для данного изделия составляет 5 лет с даты реализации конечному потребителю при условии, что изделие используется в строгом соответствии с настоящей инструкцией по эксплуатации и применимыми техническими стандартами. По окончании

срока службы обратитесь в ближайший авторизованный сервисный центр для получения рекомендаций по дальнейшей эксплуатации прибора. Дата производства изделия указана в серийном номере (2 и 3 знаки – год, 4 и 5 знаки – месяц производства). Гарантийное и послегарантийное обслуживание осуществляется генеральным сервисным центром ООО «Ларина-Сервис», г. Краснодар. Тел.: 8 (861) 991-05-42. Адрес организации, уполномоченной на принятие претензий от покупателей и производящей ремонт и техническое обслуживание товара, указан на сайте <https://centek.ru/servis>. Название организации, принимающей претензии в Казахстане: ТОО «Белая Техника», г. Алматы, ул. Макатаева 33/2, н.п. 50. Тел./факс: 8 (727) 225-41-13.

Продукция имеет сертификат соответствия:

№ ЕАЭС RU C-CN.BE02.B.01872/20 от 20.01.2020 г.

9. ИНФОРМАЦИЯ О ПРОИЗВОДИТЕЛЕ, ИМПОРТЕРЕ

Импортер на территорию РФ: ИП Асрумян К.Ш.

Адрес: Россия, 350912, г. Краснодар, пгт. Пашковский, ул. Атамана Лысенко, 23. Тел.: 8 (861) 2-600-900.



УВАЖАЕМЫЙ ПОТРЕБИТЕЛЬ!

Срок гарантии на все приборы 12 месяцев с даты реализации конечному потребителю. Данным гарантийным талоном производитель подтверждает исправность данного прибора и берет на себя обязательство по бесплатному устранению всех неисправностей, возникших по вине производителя.

УСЛОВИЯ ГАРАНТИЙНОГО ОБСЛУЖИВАНИЯ

1. Гарантия действует при соблюдении следующих условий оформления:

- правильное и четкое заполнение оригинального гарантийного талона изготовителя с указанием наименования модели, ее серийного номера, даты продажи, при наличии печати фирмы-продавца и подписи представителя фирмы-продавца в гарантийном талоне, печатей на каждом отрывном купоне, подписи покупателя.

Производитель оставляет за собой право на отказ в гарантийном обслуживании в случае непредоставления вышеуказанных документов, или если информация в них будет неполной, неразборчивой, противоречивой.

2. Гарантия действует при соблюдении следующих условий эксплуатации:

- использование прибора в строгом соответствии с инструкцией по эксплуатации;
- соблюдение правил и требований безопасности.

3. Гарантия не включает в себя периодическое обслуживание, чистку, установку, настройку прибора на дому у владельца.

4. Случаи, на которые гарантия не распространяется:

- механические повреждения;
- естественный износ прибора;
- несоблюдение условий эксплуатации или ошибочные действия владельца;
- неправильная установка, транспортировка;
- стихийные бедствия (молния, пожар, наводнение и др.), а также другие причины, независимые от продавца и изготовителя;
- попадание внутрь прибора посторонних предметов, жидкостей, насекомых;
- ремонт или внесение конструктивных изменений неуполномоченными лицами;
- использование прибора в профессиональных целях (нагрузка превышает уровень бытового применения), подключение прибора к питающим телекоммуникационным и кабельным сетям, не соответствующим Государственным техническим стандартам;
- выход из строя перечисленных ниже принадлежностей изделия, если их замена предусмотрена конструкцией и не связана с разборкой изделия:

а) пульты дистанционного управления, аккумуляторные батареи, элементы питания (батарейки), внешние блоки питания и зарядные устройства;

- б) расходные материалы и аксессуары (упаковка, чехлы, ремни, сумки, сетки, ножи, колбы, тарелки, подставки, решетки, вертелы, шланги, трубки, щетки, насадки, пылесборники, фильтры, поглотители запаха);
- для приборов, работающих от батареек, – работа с неподходящими или истощенными батарейками;

- для приборов, работающих от аккумуляторов, – любые повреждения, вызванные нарушениями правил зарядки и подзарядки аккумуляторов.

5. Настоящая гарантия предоставляется изготовителем в дополнение к правам потребителя, установленным действующим законодательством, и ни в коей мере не ограничивает их.

6. Производитель не несет ответственности за возможный вред, прямо или косвенно нанесенный продукцией TM CENTEK людям, домашним животным, имуществу потребителя и/или иных третьих лиц в случае, если это произошло в результате несоблюдения правил и условий эксплуатации, установки изделия; умышленных и/или неосторожных действий (бездействий) потребителя и/или иных третьих лиц действия обстоятельств непреодолимой силы.

7. При обращении в сервисный центр прием изделия предоставляется только в чистом виде (на приборе не должно быть остатков продуктов питания, пыли и других загрязнений).

Производитель оставляет за собой право изменять дизайн и характеристики прибора без предварительного уведомления.

Срок службы данного изделия составляет 5 лет с даты реализации конечному потребителю при условии, что изделие используется в строгом соответствии с настоящей инструкцией по эксплуатации и применимыми техническими стандартами. По окончании срока службы обратитесь в авторизованный сервисный центр для получения рекомендаций по дальнейшей эксплуатации прибора. Дата производства изделия указана в серийном номере (2 и 3 знаки – год, 4 и 5 знаки – месяц производства).

ҚАЗАҚ

Құрметті тұтынушы!

Дайындаушы аспапты тікелей мақсаты бойынша пайдаланған жағдайда және оны Нұсқаулықта көрсетілген ережелер мен шарттар сақталмаған жағдайда, сондай-ақ аспапты білікті емес жөндеуге әрекет жасаған жағдайда жауапты болмайды. Егер сіз құралды пайдалану үшін басқа тұлғаға тапсырғыңыз келсе, оны осы нұсқаулықпен бірге жіберіңіз.

Термопот - бұл тұрмыстық құрал және өнеркәсіптік мақсаттарда пайдалануға арналмаған!

Бұл құрылғы тұрмыстық және ұқсас жағдайларда қолдануға арналған, атап айтқанда:

- дүкендерде, кеңселерде және басқа да өндірістік жағдайларда персоналға арналған ас үй аймақтарында;
- ауыл шаруашылығы фермаларында;
- қонақ үйлердегі, мотельдердегі және басқа да тұрғын типті инфрақұрылымдардағы клиенттермен;
- жеке пансионаттарда.

1. ҚАУІПСІЗДІК ШАРАЛАРЫ

Сіздің сатып алған аспабыңыз Ресей Федерациясында электр аспаптарына қолданылатын барлық ресми қауіпсіздік стандарттарына сәйкес келеді. Адам өмірі мен денсаулығына қауіпті жағдайлардың туындауына, сондай-ақ аспаптың мерзімінен бұрын істен шығуына жол бермеу үшін, төменде аталған шарттарды қатаң сақтау керек:

1. Аспапты пайдалануға берер алдында осы нұсқаулықпен МҰҚИЯТ танысыңыз. Осы нұсқаулықты, кассалық чекті және құрылғыны орауды сақтаңыз.
2. Бұл тұрмыстық құрылғы үйде пайдалануға арналған.
3. Егер сіз құрылғыны пайдаланбасаңыз, оны қуат розеткасынан өшіріңіз.
4. Металл заттардың Қуат сымының ашасымен жанасуына жол бермеңіз.

5. Қуат сымын розеткадан шығарып, шанышқыны ұстап, сымнан тартпаңыз. Сақтық шараларын сақтамау электр тогының соғуына, қысқа тұйықтауға немесе өртке әкелуі мүмкін.
6. Қуат сымы зақымдалған жағдайда оны қауіпті болдырмау үшін дайындаушы, сервистік қызмет немесе осыған ұқсас білікті персонал ауыстыруы тиіс.
7. Суды қайнатып жатқанда немесе қайнағаннан кейін бірден құрылғыдан су құймаңыз, ыстық су төгіліп, сізді күйдіруі мүмкін.
8. Құрылғыны тұрақсыз немесе тұтанғыш бетке қоймаңыз.
9. Қақпақты ашқан кезде абай болыңыз. Буды терінің ашық жерлеріне тигізбеңіз.
10. Күйіп қалмас үшін будың шығу тесігіне қол тигізбеңіз.
11. Термопотты қабырғадан немесе жиһаздан кемінде 30 см қашықтықта қолданыңыз. Бу жақын орналасқан заттар мен беттердің түссізденуіне немесе деформациясына әкелуі мүмкін.
12. Тырналуды болдырмай, құралды бетіне мұқият жылжытыңыз.
13. Термопотты тек қайнаған суға пайдаланыңыз, ондағы басқа сұйықтықтарды, мысалы, сорпа, сүт, шай, мұз және басқаларды қайнатпаңыз немесе қайнатпаңыз. Бөтен заттармен қайнап жатқан су құрамның төгілуіне, тағамның бұзылуына, термопоттың ішкі қабығының қабығының кетуіне және ішкі бөлігінің бітелуіне әкелуі мүмкін, су сорғышты бөгейтін электр сорғылары.
14. Аспап физикалық, сезімдік немесе ақыл-ой қабілеттері төмен адамдардың (балаларды қоса алғанда) немесе олардың өмірлік тәжірибесі немесе білімі болмаған кезде, егер олар бақылауда болмаса немесе олардың қауіпсіздігіне жауапты адамның аспапты пайдалануы туралы нұсқауламаса, пайдалануға арналмаған. Аспаппен ойнауға жол бермеу үшін балалар бақылауда болуы тиіс.
15. Құрылғыны тек тиісті коннектормен пайдаланыңыз.
16. Құрылғы сыртқы таймерден немесе бөлек қашықтан басқару жүйесінен жұмыс істеуге арналмаған.
17. Тасымалдау (тасымалдау), өткізу бойынша ерекше шарттар: жоқ.

HAZAR!

- Бос термопотты қоспаңыз.
- Мерттен кем аспап жанында жылу көздері.
- Сақ болыңыз: құрылғыны пайдалану кезінде қол жетімді беттердің температурасы жоғары болуы мүмкін. Ыстық беттерге тигізбеңіз.
- Құрылғының жұмысы аяқталғаннан кейін қыздыру элементінің беті ыстық болып қалады.

2. ҚҰРАЛДЫҢ СИПАТТАМАСЫ

1. Қақпақ
2. Резеңке сақина тығыздағыш
3. Бу шығу үшін тесік
4. Суға арналған Контейнер
5. Судың ең жоғары деңгейін белгілеу
6. Қалам
7. Су ағызу шүмегі
8. Су беру түймесі
9. Су деңгейінің шкаласы
10. Корпус
11. Судың ең төменгі деңгейінің белгісі
12. Желілік сым ұясы
13. Шанышқы
14. Қуат сымы
15. Штепсель
16. Су беру тұтқасы

3. ЖИЫНТЫҒЫ

- Термопот - 1 дана
- Қуат сымы - 1 дана
- Пайдаланушының нұсқаулығы - 1 дана

4. ЖҰМЫС ТӘРТІБІ

ПАЙДАЛАНУҒА ДАЙЫНДЫҚ

Алғашқы қолданар алдында термопотта су қайнатыңыз және оны ағызыңыз. Сіз біраз уақыттан кейін жоғалып кететін пластиктің жеңіл иісін сезе аласыз. Суды тікелей краннан құймаңыз, өйткені судың кездейсоқ толып кетуі қысқа тұйықталу немесе электр тогының соғуына әкелуі мүмкін. Суды максималды деңгейден жоғары құймаңыз, өйткені қайнаған кезде ыстық су төгіліп, күйіп қалуы мүмкін.

Термопоттың басқару панеліне немесе сыртқы жағына су төкпеңіз, себебі бұл термопотқа зақым келтіруі мүмкін. Қақпақты шерткенге дейін ақырын жабыңыз. Қақпақты ашу және жабу әрдайым қатты шертуден бірге жүреді. Құрылғыны розеткаға қосыңыз. Су начнет жылыту керек.

ТЕРМОПОТТЫ ПАЙДАЛАНУ

Суды қайнату кезінде тыйым салынады:

- қақпақты ашыңыз;
- будың шығу тесігіне тигізу;
- будың шығуы үшін тесікті жабыңыз;
- суды төгу.

АВТОМАТТЫ ӨШІРУ ФУНКЦИЯСЫ

Автоматты өшіру функциясы термопоттың қызып кету қаупі туындаған кезде іске қосылады:

- қуат сымы бос термопотқа қосылған (су деңгейі нималды белгіден төмен);
 - қуат сымы термопотқа қосылған, онда шайдың жануы су жұмсалады.
- Егер құрылғы автоматты түрде өшірілсе, қуат сымын розеткадан ажыратыңыз. Салқындағанша күтіңіз, содан кейін су құйыңыз.

ПАЙДАЛАНҒАННАН

- Құрылғыны розеткадан өшіріңіз. Күйіп қалмас үшін, құрылғы салқындағанша

күтіңіз, содан кейін қалған суды құйыңыз.

- Контейнерді күніне кемінде бір рет Судан босатыңыз. (Қалған су тот, жағымсыз иіс және минералды тұнбаға әкелуі мүмкін.)
- Басқару панеліне, тұтқаға немесе қуат сымының розеткасына судың төгілуіне жол бермеңіз (төгілген су күйіп қалуы немесе термопотқа зақым келтіруі мүмкін).

5. ҚҰРЫЛҒЫНЫ КҮТУ

ҚАҚ КЕТПІРУ

Пайдалану кезінде термопоттың ішкі бетіне судағы минералды заттар жиналуы мүмкін, бұл термопоттың тиімділігін төмендетеді және құрылғы жұмыс істеп тұрған кезде шу деңгейін арттырады. Тиісті қақтан тазарту құралдарын пайдаланып, қақты үнемі алып тастаңыз. Қаптамадағы өндірушілердің нұсқауларын орындаңыз. Сондай-ақ, лимон қышқылының әлсіз концентратын немесе сірке суын қолдануға болады. Концентратты жоғарырақ жасауға тырыспаңыз, себебі бұл құрылғының ағуына әкелуі мүмкін.

НАЗАР! Дайындаушының кепілдік міндеттемелері қақтан тиісінше шығарылмағандықтан болған зақымға қолданылмайды.

ТАЗАЛАУ

- Тазалау алдында құрылғыны электр қорек розеткасынан ажыратыңыз!

6. ТЕХНИКАЛЫҚ СИПАТТАМАЛАРЫ

- Кернеуі: 220-240 В -50/60 Гц
- Көлемі: 4,0 л
- Қуаты: 700-850 Вт
- Температураны ұстап тұру режиміндегі қуат: 35 Вт

7. ҚОРШАҒАН ОРТАНЫ ҚОРҒАУ, ҚҰРАЛДЫ КӘДЕГЕ ЖАРАТУ

ҚОРШАҒАН ОРТАНЫ ҚОРҒАУ

Қаптама да, құрал да қайта пайдалануға болатын материалдардан жасалған. Кәдеге жарату кезінде, мүмкіндігінше, оларды қайта пайдалануға болатын материалдарға арналған контейнерге салыңыз.

ҚҰРАЛДЫ КӘДЕГЕ ЖАРАТУ

Қызмет ету мерзімі аяқталған құралды әдеттегі тұрмыстық қалдықтардан бөлек кәдеге жаратуға болады. Оны қайта өңдеу үшін электронды құралдар мен электр құралдарын қабылдаудың арнайы бекетіне тапсыруға болады. Материалдар жіктемесіне қарай қайта өңделеді. Осы құралдың қызмет ету мерзімі аяқталғаннан кейін қайта өңдеуге тапсыратын болсаңыз, Сіз қоршаған ортаны қорғауға зор үлес қосатын боласыз. Электронды құралдар мен электр құралдарын қабылдау бекеттерінің тізімін муниципалдық билік органдарынан алуға болады.

8. СЕРТИФИКАТТАУ ТУРАЛЫ АҚПАРАТ, КЕПІЛДІК МІНДЕТТЕМЕЛЕР

Осы бұйым үшін қызмет ету мерзімі бұйым осы пайдалану жөніндегі нұсқаулыққа және қолданылатын техникалық стандарттарға қатаң сәйкестікте пайдаланылған жағдайда, соңғы тұтынушыға сату күнінен бастап 5 жылды құрайды. Қызмет мерзімі аяқталғаннан кейін аспапты одан әрі пайдалану бойынша ұсыныстар алу үшін жақын маңдағы авторландырылған сервис орталығына хабарласыңыз. Бұйымның шығарылған күні сериялық нөмірде көрсетілген (2 және 3 белгілер - жылы, 4 және 5 белгілер - Өндіріс айы). Сатып алушылардан шағымдарды қабылдауға уәкілетті және Қазақстан Республикасында тауарға жөндеу мен техникалық қызмет көрсетуді жүргізетін ұйымның мекенжайы мен басқа да деректемелері сайтта көрсетілген <https://centek.ru/serwis>. Қазақстандағы талаптар қабылдау ұйымының аталымы: «Белая техника» ЖШС («Ақ Техника» ЖШС), Алматы қ., Мақатаев к-сі 33/2, н. п. 50. Тел./факс: 8 (727) 225-41-13.

Өнімнің сәйкестік сертификаты бар:
№ ЕАЭС RU С-СН.ВЕ02.В.01872/20, 20.01.2020 ж.



9. ӨНДІРУШІ ЖӘНЕ ИМПОРТТАУШЫ

Ресей аумағына импорттаушы: Асрумян К. Ш. ЖК.

Мекен жайы: Ресей, 350912, Краснодар қ. Пашковский қ.т.к, Атаман
Лысенко к-сі, 23. Тел.: 8 (861) 2-600-900.

ҚҰРМЕТПІ ТҰТЫНУШЫ!

Барлық аспаптарға кепілдік мерзімі соңғы тұтынушыға сату күнінен бастап 12 ай. Осы кепілдік талонымен өндіруші осы құралдың жарамдылығын растайды және өндірушінің кінәсінен туындаған барлық ақауларды тегін жою бойынша міндеттемені өзіне алады.

КЕПІЛДІК ҚЫЗМЕТ КӨРСЕТУ ШАРТТАРЫ:

1. Кепілдік келесі ресімдеу шарттары сақталған жағдайда жарамды:

- үлгінің атауы, оның сериялық нөмірі, сату күні көрсетілген дайындаушының түпнұсқа алық кепілдік талонын дұрыс және нақты толтыру, сатушы фирманың мөрі және кепілдік талондағы сатушы фирмасының өкілінің қолы, әрбір жыртылмалы купондағы мөрлер, сатып алушының қолы болған жағдайда.

Жоғарыда көрсетілген құжаттар ұсынылмаған жағдайда немесе олардағы ақпарат толық емес, анық емес, қарама-қайшы болса, өндіруші кепілдік қызмет көрсетуден бас тарту құқығын өзіне қалдырады.

2. Кепілдік келесі пайдалану шарттары сақталған кезде жарамды:

- пайдалану нұсқаулығына қатаң сәйкес құралды пайдалану;
 - қауіпсіздік ережелері мен талаптарын сақтау.
3. Кепілдік иесінің үйінде мерзімді қызмет көрсетуді, тазалауды, орнатуды, құралды баптауды қамтымайды.
4. Кепілдік қолданылмайтын жағдайлар:
- механикалық зақым;
 - құрылғының табиғи тозуы;
 - пайдалану шарттарын сақтамау немесе иесінің қате әрекеттері;
 - дұрыс орнату, тасымалдау;
 - табиғи апаттар (найзағай, өрт, су тасқыны және т. б.), сондай-ақ сатушы мен дайындаушыға тәуелсіз басқа да себептер;
 - аспаптың ішіне бөгде заттардың, сұйықтықтардың, жәндіктердің түсуі;
 - өкілетті емес тұлғалардың конструктивтік ауыстыруларын жөндеуі немесе енгізуі;
 - аспапты кәсіби мақсатта пайдалану (жүктеме тұрмыстық қолдану деңгейінен асып түседі), аспапты мемлекеттік техникалық стандарттарға сәйкес келмейтін қоректендіруші телекоммуникациялық және кабельдік желілерге қосу;
 - бұйымның төменде санамаланған керек-жарақтарының істен шығуы, егер оларды ауыстыру конструкциямен көзделсе және бұйымды бөлшектеумен байланысты болмаса:

а) қашықтан басқару пульстері, аккумуляторлық батареялар, қуат беру элементтері (батареялар), сыртқы қуат беру блоктары және зарядтау құрылғылары;

б) шығыс материалдары мен аксессуарлары (буып-түю, қаптар, белдіктер, сөмкелер, торлар, пышақтар, колбалар, тәрелкелер, тұғырлар, торлар, вертелалар, шлангілер, түтіктер, щеткалар, саптамалар, шаң жинағыштар, сүзгілер, иіс сіңіргіштер);

- батареялардан жұмыс істейтін аспаптар үшін-жарамсыз немесе сарқылған батареялармен жұмыс істеу;
- аккумуляторлардан жұмыс істейтін аспаптар үшін-аккумуляторларды зарядтау және зарядтау ережелерін бұзудан туындаған кез келген зақымданулар.

5. Осы кепілдікті өндіруші қолданыстағы заңнамада белгіленген тұтынушының құқықтарына қосымша береді және оларды ешбір дәрежеде шектемейді.

6. Өндіруші, егер бұл бұйымды пайдалану, орнату ережелері мен шарттарын сақтамау нәтижесінде болған жағдайда, адамдарға, Үй жануарларына, тұтынушының және/немесе өзге үшінші тұлғалардың мүлкіне тікелей немесе жанама келтірілген зиян үшін; тұтынушының және/немесе өзге үшінші тұлғалардың еңсерілмейтін күш жағдайларының қасақана және/немесе абайсызда әрекеттері (әрекетсіздігі) үшін жауапты болмайды.

7. Сервистік орталыққа жүгінген кезде бұйымды қабылдау тек таза күйінде ұсынылады (аспапта азық-түлік, шаң және басқа да ластанулар болмауы тиіс).

Өндіруші алдын ала ескертусіз аспаптың дизайны мен сипаттамаларын өзгертуге құқылы.

Осы бұйым үшін қызмет ету мерзімі бұйым осы пайдалану жөніндегі нұсқаулыққа және қолданылатын техникалық стандарттарға қатаң сәйкестікте пайдаланылған жағдайда, соңғы тұтынушыға сату күнінен бастап 5 жылды құрайды. Қызмет ету мерзімі аяқталғаннан кейін авторизацияланған сервистік қызметке хабарласыңыз

УКРАЇНСЬКИЙ

Шановний споживач!

Виробник не несе відповідальність у разі використання приладу не за прямим призначенням і при недотриманні правил і умов, що вказані в цій інструкції, а також у разі спроб некваліфікованого ремонту приладу. Якщо Ви бажаєте передати прилад для використання іншій особі, будь ласка, передавайте його разом із цією інструкцією.

Термопот є побутовим приладом і не призначений для використання в промислових цілях!

Даний прилад призначений для використання в побутових й аналогічних умовах, зокрема:

- у кухонних зонах для персоналу в магазинах, офісах та інших виробничих умовах;
- на сільськогосподарських фермах;
- клієнтами в готелях, мотелях та іншій інфраструктурі житлового типу;
- у приватних пансіонатах.

1. ЗАХОДИ БЕЗПЕКИ

Щоб уникнути виникнення ситуацій, небезпечних для життя і здоров'я, а також для передчасного виходу приладу з ладу необхідно суворо дотримуватися перерахованих нижче умов:

1. Уважно ознайомтеся з даним керівництвом перед введенням приладу в експлуатацію. Збережіть дану інструкцію, касовий чек й упаковку приладу.
2. Даний побутовий прилад призначений для використання в домашніх умовах.
3. Якщо Ви не використовуєте прилад, відключіть його з розетки електроживлення.
4. Не допускайте контакту металевих предметів із вилкою шнура живлення.

5. Витягуючи шнур живлення з розетки, тримайте за вилку і не тягніть за шнур. Недотримання запобіжних заходів може призвести до удару електричним струмом, короткого замикання або пожежі.
6. При пошкодженні шнура живлення його заміну, щоб уникнути небезпеки, повинен здійснювати виробник, сервісна служба або аналогічний кваліфікований персонал.
7. Не виливайте воду з приладу під час кипіння води або відразу після її закипання, гаряча вода може виплеснутися й обпалити Вас.
8. Не розміщуйте прилад на нестійкій або займистій поверхні.
9. Будьте обережні при відкриванні кришки. Уникайте потрапляння пари на відкриті ділянки шкіри.
10. Щоб уникнути опіків, не торкайтеся отвору виходу пари.
11. Використовуйте термопот на відстані не менше 30 см від стіни або меблів. Пар може викликати знебарвлення або деформацію розташованих поблизу предметів і поверхонь.
12. Дбайливо переміщайте прилад по поверхні, уникаючи подряпин.
13. Використовуйте термопот тільки для кип'ятіння води, забороняється підігрівати або кип'ятити в ньому інші рідини, такі як суп, молоко, чай, лід і т.д. Кипіння води зі сторонніми предметами може викликати випльскування вмісту, псування їжі, відшарування внутрішнього покриття термопота і засмічення внутрішньої електропомпи, що призведе до блокування виходу води.
14. Прилад не призначений для використання особами (включаючи дітей) зі знизженими фізичними, чуттєвими або розумовими здібностями або за відсутності в них життєвого досвіду чи знань, якщо вони не перебувають під контролем або не проінструктовані про використання приладу особою, яка відповідає за їх безпеку. Діти повинні перебувати під контролем для недопущення гри з приладом.
15. Використовувати прилад тільки з належним з'єднувачем.
16. Прилад не призначений для роботи від зовнішнього таймера або окремої системи дистанційного керування.
17. Особливі умови з перевезення (транспортування), реалізації: немає.

УВАГА!

- Не вклучайте порожній термопот.
- Не розташовуйте прилад поблизу джерел тепла.
- Будьте обережні: при роботі приладу температура доступних поверхонь може бути високою. Не торкайтеся до гарячих поверхонь.
- Поверхня нагрівального елемента залишається гарячою після завершення роботи приладу.

2. ОПИС ПРИЛАДУ

1. Кришка
2. Гумове кільце-ущільнювач
3. Отвір для виходу пари
4. Контейнер для води
5. Позначка максимального рівня води
6. Ручка
7. Носик зливу води
8. Кнопка подачі води
9. Шкала рівня води
10. Корпус
11. Позначка мінімального рівня води
12. Роз'єм для мережного шнура
13. Вилка
14. Шнур живлення
15. Штепсель
16. Важіль подачі води

3. КОМПЛЕКТНІСТЬ

- Термопот - 1 шт.
- Шнур живлення - 1 шт.
- Керівництво користувача - 1 шт.

4. ПОРЯДОК РОБОТИ

ПІДГОТОВКА ДО ЕКСПЛУАТАЦІЇ

Перед першим використанням закрийте термобачок і злийте її. Ви можете відчувати легкий запах пластмаси, який через деякий час зникне.

Не наливайте воду безпосередньо з крана, оскільки випадковий перелив води може викликати коротке замикання або удар електричним струмом. Не наливайте воду вище позначки максимального рівня, тому що гаряча вода при кипінні може виплеснутися і стати причиною опіку.

Не проливайте воду на панель управління або зовнішню сторону термобачка, оскільки це може стати причиною пошкодження термобачка. Обережно закрийте кришку до клацання. Відкрита та закрита кришки завжди супроводжуються гучним клацанням. Включіть прилад у розетку. Вода почне підігріватися.

ЕКСПЛУАТАЦІЯ ТЕРМОБАЧКА

Під час кип'ятіння води забороняється:

- відкривати кришку;
- торкатися до отвору виходу пари;
- накривати отвір для виходу пари;
- зливати воду.

ФУНКЦІЯ АВТОМАТИЧНОГО ВИКЛЮЧЕННЯ

Функція автоматичного вимкнення спрацьовує в таких випадках загрози перегріву термобачка:

- шнур живлення підключений до порожнього термобачка (рівень води нижче мірної позначки);
 - шнур живлення підключений до термобачка, в якому витрачена гаряча вода.
- Якщо прилад відключився автоматично, від'єднайте шнур живлення від розетки. Дочекайтеся, поки він охолоне, а потім налейте воду.

ПІСЛЯ ВИКОРИСТАННЯ

- Відключіть прилад із розетки. Щоб уникнути отримання опіку, дочекайтеся, поки прилад охолоне, потім вилийте з нього воду, що залишилася.

- Звільняйте контейнер від води як мінімум раз на день. (Залишена вода може призвести до утворення іржі, неприємного запаху і мінерального осаду.)
- Не допускайте виплескування води на панель управління, ручку або гніздо шнура живлення (вода, що виплеснулася, може викликати опіки або пошкодження термобачка).

5. ДОГЛЯД ЗА ПРИЛАДОМ

УСУНЕННЯ НАКИПУ

Під час експлуатації на внутрішній поверхні термобачка можуть відкладатися мінеральні речовини, що містяться у воді, що знижає ефективність роботи термобачка і збільшує рівень шуму під час роботи приладу. Регулярно видаляйте накип, використовуючи відповідні засоби для видалення накипу. Дотримуйтесь вказівок виробників на упаковці. Також можна використовувати слабкий концентрат лимонної кислоти або оцту. Не намагайтеся робити концентрат більш високим, тому що це може призвести до течі приладу.

УВАГА! Гарантійні зобов'язання виробника не поширюються на пошкодження, викликані неналежним усуненням накипу.

ЧИЩЕННЯ

- Обов'язково відключайте прилад від розетки електроживлення перед чищенням!

6. ТЕХНІЧНІ ХАРАКТЕРИСТИКИ

- Напруга: 220-240 В -50/60 Гц
- Об'єм: 4,0 л
- Потужність: 700-850 Вт
- Потужність в режимі підтримки температури: 35 Вт

7. ЗАХИСТ НАВКОЛИШНЬОГО СЕРЕДОВИЩА, УТИЛІЗАЦІЯ ПРИЛАДУ

Прилад після завершення терміну служби може бути утилізований окремо від звичайного побутового сміття.

Його можна здати в спеціальний пункт прийому електронних приладів і електроприладів на переробку.

8. ІНФОРМАЦІЯ ПРО СЕРТИФІКАЦІЮ, ГАРАНТІЙНІ ЗОБОВ'ЯЗАННЯ

Термін служби для даного виробу становить 5 років із дати реалізації кінцевого споживачу за умови, що виріб використовується в суворій відповідності до даної інструкції з експлуатації та застосованими технічними стандартами. Після завершення терміну служби зверніться до найближчого авторизованого сервісного центру для одержання рекомендацій із подальшої експлуатації виробу. Дата виробництва виробу вказана в серійному номері (2 і 3 знаки - рік, 4 і 5 знаки - місяць виробництва). Гарантійне і післягарантійне обслуговування здійснюється генеральним сервісним центром ТОВ «Ларіна-Сервіс», м. Краснодар. Тел.: 8 (861) 991-05-42. Адреса організації, уповноваженої на прийняття претензій від покупців і проводить ремонт і технічне обслуговування товару, зазначений на сайті <https://centek.ru/servis>.

Продукція має сертифікат відповідності:

№ ЕАЭС RU С-СН.ВЕ02.В.01872/20 от 20.01.2020 г.



9. ІНФОРМАЦІЯ ПРО ВИРОБНИКА, ІМПОРТЕРА

Імпортер на територію РФ: ІП Асрумян К.Ш.

Адреса: Росія, 350912, м Краснодар, смт. Пашковський, вул. Отамана Лисенко, 23. Тел.: 8 (861) 2-600-900.

ШАНОВНИЙ СПОЖИВАЧІ!

Термін гарантії на всі прилади 12 місяців з дати реалізації кінцевому споживачу. Даним гарантійним талоном виробник підтверджує справність даного приладу і бере на себе зобов'язання щодо безкоштовного усунення всіх несправностей, що виникли з вини виробника.

УМОВИ ГАРАНТІЙНОГО ОБСЛУГОВУВАННЯ:

1. Гарантія діє при дотриманні таких умов оформлення:

- правильне і чітке заповнення оригінального гарантійного талона виробника із зазначенням найменування моделі, її серійного номера, дати продажу, за наявності печатки фірми-продавця і підпису представника фірми-продавця в гарантійному талоні, печаток на кожному відривному купоні, підпису покупця. Виробник залишає за собою право на відмову в гарантійному обслуговуванні в разі ненадання вказаних вище документів, або якщо інформація в них буде неповною, нерозбірливою, суперечливою.

2. Гарантія діє при дотриманні таких умов експлуатації:

- використання приладу в суворій відповідності до інструкції з експлуатації;
- дотримання правил і вимог безпеки.

3. Гарантія не включає періодичне обслуговування, чищення, установлення, настройку приладу на дому у власника.

4. Випадки, на які гарантія не поширюється:

- механічні пошкодження;
- природний знос приладу;
- недотримання умов експлуатації або помилкові дії власника;
- неправильна установка, транспортування;
- стихійні лиха (блискавка, пожежа, повінь та ін.), а також інші причини, що не залежать від продавця і виробника;
- потрапляння всередину приладу сторонніх предметів, рідин, комах;
- ремонт або внесення конструктивних змін неуповноваженими особам;

- використання приладу в професійних цілях (навантаження перевищує рівень побутового застосування), підключення приладу до живильних телекомунікаційних і кабельних мереж, що не відповідають Державним технічним стандартам;

- вихід із ладу перерахованого нижче приладдя виробів, якщо їх заміна передбачена конструкцією і не пов'язана з розбиранням виробу:

а) пульти дистанційного керування, акумуляторні батареї, елементи живлення (батарейки), зовнішні блоки живлення і зарядні пристрої;

б) витратні матеріали й аксесуари (упаковка, чохла, ремені, сумки, сітки, ножі, колби, тарілки, підставки, решітки, рожни, шланги, трубки, щітки, насадки, пилозбірники, фільтри, поглиначі запаху);

- для приладів, що працюють від батарейок,
- робота з невідповідними або спрацьованими батарейками;
- для приладів, що працюють від акумуляторів, - будь-які пошкодження, викликані порушеннями правил зарядження і підзарядження акумуляторів.

5. Ця гарантія надається виробником на додаток до пра вил споживача, установлених чинним законодавством, і жодною мірою не обмежує їх.

6. Виробник не несе відповідальності за можливу шкоду, прямо або побічно завдану продукцією ТМ CENTEK людям, домашнім тваринам, майну споживача та/або інших третіх осіб у разі, якщо це сталося в результаті недотримання правил й умов експлуатації, встановлення виробу; навмисних і/або необережних дій (бездіяльності) споживача та/або інших третіх осіб, дії обставин нездоланної сили.

7. При зверненні в сервісний центр прийом виробу надається тільки в чистому вигляді (на приладі не повинно бути залишків продуктів харчування, пилу та інших забруднень).

Виробник залишає за собою право змінювати дизайн і характеристики приладу без попереднього повідомлення.

Термін служби для даного виробу становить 5 років із дати реалізації кінцевому споживачу за умови, що виріб використовується в суворій відповідності до даної інструкції з експлуатації та застосовними технічними стандартами. Після завершення терміну служби зверніться до найближчого авторизованого сервісного центру для одержання рекомендацій із подальшої експлуатації виробу. Дата виробництва виробу вказана в серійному номері (2 і 3 знаки - рік, 4 і 5 знаки - місяць виробництва).

КЫРГЫЗЧА

УРМАТТУ КЕРЕКТӨӨЧҮ!

Эгерде шайман өз максатына ылайык колдонулбаса жана берилген колдонмодо көрсөтүлгөн эрежелер жана шарттар сакталбаса, ошондой эле шайманды квалификациясыз оңдоо аракеттер болсо, өндүрүүчү жооптуу эмес. Эгер Сиз шайманды башка адамга колдонууга бергиңиз келсе, сураныч, анда аны берилген колдонмосу менен кошо өткөрүп бериңиз.

Термопот бул тиричилик шайманы жана өнөр жай максаттар үчүн колдонулбайт. Берилген шайман үй тиричиликте жана ушул сыяктуу чөйрөдө колдонууга арналган, атап айтканда:

- дүкөндөрдөгү, кеңселердеги жана башка өнөр жай чөйрөлөрүндөгү кызматкерлер үчүн ашкана аянтчаларында;
- айыл чарба фирмаларында;
- мейманканада, мотелде жана башка турак жай инфраструктурада кардарлар үчүн;
- жеке пансионаттарда.

1. КООПСУЗДУК ЧАРАЛАР

Сиз сатып алган шайман Россия Федерациясындагы электр шаймандарына тиешелүү коопсуздуктун бардык расмий стандарттарына жооп берет. Жашоо жана ден-соолук үчүн кооптуу кырдаалдарды, ошондой эле шайман эрте иштен чыгып калбашы үчүн, төмөнкү шарттар так сакталууга тийиш:

1. Шайманды ишке киргизерден мурун ушул колдонмону жакшылап окуп чыгыңыз. Шаймандын берилген көрсөтмөсүн, квитанциясын жана кутусун сактаңыз.
2. Берилген тиричилик шайманы үйдө колдонууга чыгарылган.
3. Эгер сиз шайманды колдонбосоңуз, аны электр розеткасынан сууруп алыңыз.
4. Электр розеткасынын темир буюмдарга тийүүсүнө жол бербейиз.

5. Электр зымын сууруп жатканда, зымдан тартпай, сайгычынан кармаңыз. Сактык чараларын сакталбаганы токко урунууга, кыска туташууга жана өрт чыгууга алып келиши мүмкүн.
6. Эгерде электр зымы бузулган болсо, кооптуу жагдайды жаратпаш үчүн аны өндүрүүчү, тейлөө кызматы же ушул сыяктуу квалификациялуу адистер алмаштырышы керек.
7. Суу кайнап жатканда же жаңы кайнатылгандан кийин дароо шаймандан суу куйбаңыз - ысык суу төгүлүп, Сизди күйгүзүп кетиши мүмкүн.
8. Шайманды туруксуз же тез күйүүчү жерге койбоңуз.
9. Капкагын ачканда этият болуңуз. Буунун ачык териңизге тийип кеткенинен сактаныңыз.
10. Күйүп калбаш үчүн буу чыккан жерге тийбеңиз.
11. Термопотту дубалдан же эмеректен кеминде 30 см алыстыкта колдонуңуз. Буу жакын жайгашкан буюмдардын жана бетин түсүн өзгөрүшүнө же деформациясына алып келиши мүмкүн.
12. Шайманды кырып албаш үчүн кылдаттык менен жылдырыңыз.
13. Термопотту сууну гана кайнатканга колдонуңуз, ага башка суюктуктарды жылытууга же кайнатканга тыюу салынат. Мисалы шорпо, сүт, чай, муз ж.б. Кайнак суу бөтөн нерселер менен кошулса, курамдын чачылып кетишине, тамак-аштын бузулушуна, термопоттун ички катмарынын сыйрылышына жана ички электр насосунун тыгылышына алып келиши мүмкүн, бул суунун чыгуусуна тоскоол болот.
14. Бул шайманды физикалык, сезимтал, же акыл жөндөмдүүлүгү начар болгон адамдарга (балдарга), жашоо тажрыйбасы жана билими болбогондуктан, колдонгонго болбойт, эгер алар шайманды колдонуу эрежесин билген, алардын коопсуздугу үчүн жооптуу адамдын көзөмөлүндө болбосо. Балдар шайман менен ойнобош үчүн, алар көзөмөлгө алынышы керек.
15. Шайман тышкы таймерден же өзүнчө аралыктан башкаруу тутумунан иштөөгө арналган эмес.
16. Түзмөктү туура туташтыргыч менен гана колдонуңуз.
17. Ташуу (ташуу), сатуу үчүн атайын шарттар: жок.

КӨҢҮЛ БУРУҢУЗ!

- Бош термопотту күйгүзбөңүз.
- Шайманды жылуулук булактарынын жанында койбоңуз.
- Этият болуңуз: шайман иштеп жаткан учурда, жеткиликтүү беттердин температурасы аябай жогору болушу мүмкүн. Ысык беттерге колуңузду тийгизбеңиз.
- Шайман өчүрүлгөндөн кийин ысытуучу элементтин бети ысык бойдон калат.

2. ШАЙМАНДЫН СУРӨТТӨЛҮШҮ

1. Капкак
2. Герметик резина шакеги
3. Буу чыкканга тешик
4. Суу куюлган идиш
5. Суунун деңгээлинин максималдуу белгиси
6. Кармоогуч
7. Суу агуучу түтүк
8. Суу менен камсыздоо баскычы
9. Суунун деңгээли
10. Корпус
11. Суунун деңгээлинин минималдуу белгиси
12. Электр зымын туташтыргычы
13. Электр сайгыч
14. Электр зымы
15. Штепсель
16. Суу менен камсыздоо рычагы

3. ТОЛУКТУК

- Термопот - 1 д.
- Электр зымы - 1 д.
- Колдонуучунун жетекчилиги - 1 д.

4. ЭМГЕК ТАРТИБИ

ИШТЕТҮҮГӨ ДАЯРДАНУУ

Биринчи жолу колдонуудан мурун, сууну термолотко кайнатыңыз жана төгүп салыңыз. Сиз пластиктин бир аз жеңил жытын сезишиңиз мүмкүн, ал бир нече убакыттан кийин жок болот.

Түздөн-түз крандан суу куйбаңыз, анткени кокустан үстүнө суу ашып кетсе, кыска туташуу же электр тогу урушу мүмкүн. Сууну максималдуу деңгээлден жогору куйбаңыз, анткени кайнап жаткан ысык суу чачырап, күйүп кеткенге себеп болушу мүмкүн.

Сууну башкаруу панелине же термолоттун сыртына төгүп салбаңыз, анткени бул термолоттун бузулушуна себеп болушу мүмкүн. Капкагың чыкылдаганча акырын жабыңыз. Капкакты ачуу жана жабуу ар дайым катуу чакылдатуу менен коштолот. Шайманды розеткага сайыңыз. Суу жылып баштайт.

ТЕРМОПОТТУ КОЛДОНУУ

Суу кайнаган учурда тыюу салынган нерселер:

- Капкагың ачуу;
- Буу чыккан тешикке тийүү;
- Сууну төгүү.

АВТОМАТТЫК ӨЧҮРҮҮ ФУНКЦИЯСЫ

Автоматтык өчүрүү функциясы термолоттун ысып кетүү коркунучу пайда болгон төмөнкү учурларда иштейт:

- Электр зымы бош термолотко туташтырылган (суунун деңгээли минималдуу белгиден төмөн);
 - Электр зымы ысык суу түгөнгөн термолотко туташтырылган.
- Эгер шайман автоматтык түрдө өчүп калса, электр зымын розеткадан сууруп алыңыз. Муздаганча күтүп, андан кийин суу куюңуз.

КОЛДОНУУДАН КИЙИН

- Шайманды розеткадан сууруп алыңыз. Күйүп калбаш үчүн шайман муздаганча күтүп, андан кийин калган сууну бошотуп алыңыз.

- Идишти суудан кеминде күндө бир жолу бошотуп туруңуз. Калдык суу даттын пайда болушуна, жагымсыз жыттарга жана минералдык катмарларга алып келиши мүмкүн.
- Сууну башкаруу панелине, кармагычына жана электр зымын уясына чачырашына жол бербейиз (чачыраган суу күйүккө же термолоттун бузулушуна алып келиши мүмкүн).

5. ШАЙМАНГА КАМ КӨРҮҮ

СУУНУН КАЛДЫГЫН ЖОК КЫЛУУ

Иштөө учурунда суудагы минералдык заттар термолоттун ички бетине топтолушу мүмкүн, бул термолоттун активдүүлүгүн төмөндөтөт жана шайман иштеп жаткан кезде ызы-чууну көбөйтөт. Ылайыктуу тазалоо каражаттарды колдонуп, суунун калдыктарын ар дайым тазалап туруңуз. Кутудагы өндүрүүчүнүн көрсөтмөлөрүн аткарыңыз. Ошондой эле алсыз лимон кислотасын же уксус концентратын колдонсоңуз болот. Концентратты жогоруу кылууга аракет кылбаңыз, анткени бул шаймандагы суусун агып кетишине себеп болушу мүмкүн.

КӨҮП БУРУҢУЗ!

Өндүрүүчүнүн кепилдиги туура эмес жол менен суунун калдыктарын тазалоодон келип чыккан зыяндарына колдонулбайт.

ТАЗАЛОО

Шайманды тазалоодон мурун электр розеткасын сөзсүз ажыратыңыз.

6. ТЕХНИКАЛЫК МҮНӨЗДӨМӨЛӨР

- Чыңалуу: 220-240 В -50/60 Гц
- Көлөмү: 4,0 л
- Күчтүүлүгү: 700-850 Вт
- Температура сактоо режиминде кубаттуулугу: 35 Вт

7. АЙЛАНА ЧӨЙРӨНҮ КОРГОО, ШАЙМАНДЫ УТИЛЬДЕШТИРӨӨ

Кутусу жана шайман өзү кайра иштетилүүчү материалдардан жасалган. Мүмкүн болушунча аларды кайра иштетилүүчү материалдар үчүн жасалган идишке таштаңыз.

8. КҮБӨЛҮК ЖӨНҮНДӨ МААЛЫМАТ, КЕПИЛДИК МИЛДЕТТЕНМЕСИ

Бул өнүмдүн иштөө мөөнөтү акыркы колдонуучуга сатылган күндөн баштап 5 жыл түзөт, шайман ушул эксплуатациялык көрсөтмөлөргө жана колдонулуп жаткан техникалык стандарттарга ылайык так колдонулса. Шаймандын чыгарылган күнү катардагы номерде көрсөтүлөт (2 жана 3 белгиси – жылы, 4 жана 5 белгиси – өндүрүш айы). Иштөө мөөнөтү аяктаганда, жакынкы ыйгарым укуктуу тейлөө борборуна кайрылып, шайманды андан ары пайдалануу боюнча сунуштарды алыңыз. Кепилдик жана кепилдиктен кийинки тейлөө «Ларина-Сервис» жалпы тейлөө борбору тарабынан жүргүзүлөт. Краснодар шаары, тел.: 8 (861) 991-05-42. Кыргыз республикасындагы сатып алуучулардын дооматтарын кабыл алат турган жана өнүмдөрдү оңдоо жана тейлөө ишин ашырган уюмдун дарегинде жана <https://centek.ru/servis> веб – сайтында көрсөтүлгөн.

Продукциянын шайкештик сертификаты бар:

№ ЕАЭС RU C-CN.BE02.B.01872/20, 20.01.2020 ж.



9. ӨНДҮРҮҮЧҮ ЖАНА ИМПОРТТОЧУ ЖӨНҮНДӨ МААЛЫМАТ

РФ аймагындагы импорттоочу: жеке ишкер Асрумян К. Ш.

Дарек: Россия, 350912, Краснодар шаары, Пашковский айылы, Атаман Лысенко көчөсү, 23. Тел.: 8 (861) 2-600-900.

УРМАТТУ КЕРЕКТӨӨЧҮ!

Бардык түзмөктөрдүн кепилдик мөөнөтү акыркы керектөөчүгө сатылган күндөн баштап 12 ай. Ушул кепилдик купону менен өндүрүүчү бул шаймандын жарактуу экендигин ырастайт жана өндүрүүчү тарабынан келип чыккан бардык бузууларды акысыз жоюу милдетин алып жатат.

КЕПИЛДИК ТЕЙЛӨӨ ШАРТТАРЫ

1. Кепилдик каттоонун төмөнкү шарттарын эске алуу менен жарактуу:

• баштапкы өндүрүүчүнүн кепилдик баракчасын туура жана так толтуруу, модельдин атын көрсөтүү, модельдин сериялык саны, сатылган күнү жазылса, ар бир кепилдик талонунда сатуучу фирманын штампы, сатуучу фирманын өкүлүнүн колу бар болсо.

Жогоруда көрсөтүлгөн документтер берилбеген учурда, же алардагы маалыматтар толук эмес, окулбай турган, карама каршы келген учурда, өндүрүүчү кепилдик кызматынан баш тартууга укуктуу.

2. Кепилдик төмөнкү иштөө шарттарын эске алуу менен жарактуу:

• шаймандын колдонуу көрсөтмөсүнө ылайык так колдонуу;

• эрежелерди жана коопсуздук талаптарын сактоо.

3. Кепилдик мезгил-мезгили менен техникалык тейлөө, тазалоо, орнотуу, шайманды ээсинин үйүндө жөндөө камтылбайт.

4. Кепилдикке кирбеген учурлар:

• механикалык зыян;

• шаймандын табигый эскириши;

• иштөө шарттарын сактабоо же ээсинин туура эмес аракеттери;

• туура эмес орнотуу, ташуу;

• табигый кырсыктар (чагылган, өрт, сел ж.б.), ошондой эле сатуучуга жана өндүрүүчүгө тийешеси болбогон башка себептер;

• шаймандын ичине бөтөн заттардын, суюктуктардын, курт-кумурскалардын кирип кетиши;

• уруксатсыз адамдар тарабынан оңдоо же структуралык өзгөрүүлөр;

• шайманды кесиптик максаттарда колдонуу (жүк ички керектөөнүн деңгээлинен ашат). Шайманды мамлекеттик техникалык стандарттарга ылайык болбогон телекоммуникация жана кабелдик тармактарга кошуу;

• буюмдун төмөнкү аксессуарларын иштен чыгышы, эгерде аларды алмаштыруу долбоордо каралса жана буюмду демонтаждоо менен байланышпаса:

а) узактан башкаруу пульттар, аккумулятордук кубаттагычтар,

батареикалар, тышкы кубат берүүчү жана кубаттагычтар;

б) сарпталуучу материалдар жана аксессуарлар (чехол кутусу, курлар, баштыктар, торлор, бычактар, колбалар, табактар, жээкчелер, решёткалар, вертелдер, шлангдар, түтүктөр, щёткалар, тиркемелер, чаң жыйноочулар, чылкалар, жыт сиңиргичтер);

• батареикалар менен иштеген шаймандар үчүн - жараксыз же түгөнгөн батареикалар менен иштөө;

• батареика менен иштеген шаймандар үчүн - батареикаларды кубаттоо эрежелеринин бузулушунан келип чыккан ар кандай зыян.

5. Берилген кепилдик өндүрүүчү тарабынан кошумча колдонулат жана керектөөчүнүн колдонуудагы мыйзамына ылайык укуктарын эч кандай чектебейт.

6. Өндүрүүчү TM CENTEK тин өндүрүшү адамдарга, үй жаныбарларына, керектүү мүлкүнө жана / же керектөөчүлөрдүн жана / же башка үчүнчү адамдардын этиятыз аракеттерине (аракетсиздигине), форс-мажордук жагдайларга түздөн-түз же кыйыр түрдө келтирилген зыян үчүн жооп бербейт.

7. Тейлөө борборуна кайрылганда, буюм таза түрүндө гана берилет (шаймандын үстүндө тамактын калдыктары, чаң жана башка кир заттар болбошу керек).

Өндүрүүчү шаймандын дизайнын жана мүнөздөмөлөрүн алдын ала эскертүүсүз өзгөртүү укугун өзүнө калтырат.

Берилген өнүмдүн иштөө мөөнөтү акыркы колдонуучуга сатылган күндөн баштап 5 жыл түзөт, шайман ушул эксплуатациялык көрсөтмөлөргө жана колдонулуп жаткан техникалык стандарттарга ылайык так колдонулса. Иштөө мөөнөтү

аяктаганда, ыйгарым укуктуу тейлөө борборуна кайрылып, шайманды андан ары пайдалануу боюнча сунуштарды алыңыз. Шаймандын чыгарылган күнү катардагы номерде көрсөтүлөт (2 жана 3 белгиси - жылы, 4 жана 5 белгиси - өндүрүш айы).

ՀԱՅԵՐԵՆ

Հարգելի սպառող,

Արտադրողը պատասխանատվություն չի կրում սարքը նախատեսվածից այլ նպատակով օգտագործելու և սույն ձեռնարկում նշված կանոններն ու պայմանները չպահպանելու, ինչպես նաև սարքը ոչ որակյալ վերանորոգելու դեպքում: Եթե ցանկանում եք սարքը փոխանցել մեկ այլ անձի օգտագործելու համար, ապա փոխանցեք այն տվյալ ձեռնարկի հետ միասին:

Թերմոպլոտը կենցաղային տեխնիկա է և նախատեսված չէ արդյունաբերական նպատակով օգտագործման համար:

Այս սարքը նախատեսված է կենցաղային և նմանատիպ պայմաններում օգտագործելու համար, մասնավորապես՝

- խանութներում, գրասենյակներում և այլ արդյունաբերական միջավայրերում աշխատողների համար նախատեսված խոհանոցային տարածքներում,
- գյուղատնտեսական ֆերմաներում,
- հյուրանոցներում, մոթելներում և այլ բնակելի ենթակառուցվածքներում,
- մասնավոր պանսիոնատներում:

1. ԱՆՎՏԱՆՎՈՒԹՅԱՆ ԱՊԱՀՈՎՄԱՆ ՄԻՋՈՑՆԵՐ

Կյանքի և առողջության համար վտանգավոր իրավիճակների առաջացումը, ինչպես նաև սարքի վաղաժամ փչացումը կանխելու համար անհրաժեշտ է խստորեն պահպանել ստորև նշված պայմանները:

1. Սարքը օգտագործելուց առաջ ուշադիր կարդացեք այս ձեռնարկը: Պահեք այս ձեռնարկը, դրամարկղային կտրոնը և սարքի փաթեթը:
2. Այս կենցաղային սարքը նախատեսված է տան պայմաններում օգտագործման համար:
3. Եթե չեք օգտագործում սարքը, ապա անջատեք այն էլեկտրական վարդակից:
4. Թույլ մի տվեք, որ մետաղական առարկաները շփվեն էլեկտրական խրոցի հետ:
5. Էլեկտրական լարը վարդակից հանելիս բռնեք խրոցը և մի քաշեք լարը: Անվտանգության նախազգուշական միջոցները

չպահպանելը կարող է հանգեցնել էլեկտրական ցնցման, կարճ միացման կամ հրդեհի բռնկման:

6. Եթե էլեկտրական լարը վնասված է, ապա դրա փոխարինումը պետք է իրականացնի արտադրողը, լիազորված սպասարկման կենտրոնը կամ համապատասխան որակավորում ունեցող անձնակազմը վտանգից խուսափելու համար:
7. Ջրի եռալու ընթացքում կամ եռալուց անմիջապես հետո սարքից ջուր մի լցրեք. տաք ջուրը կարող է ցայտել և այրել Ձեռք: Մի դրեք սարքը անկայուն կամ դյուրավառ մակերեսի վրա:
9. Չզույժ եղեք կափարիչը բացելիս: Խուսափեք մաշկի և գլուխը շփումից:
10. Այրվածքներից խուսափելու համար մի դիպչեք գոլորշու ելքի անցքին:
11. Օգտագործեք թերմոպլոտը պատից կամ կահույքից առնվազն 30 սմ հեռավորության վրա: Գոլորշին կարող է զուսափել կամ դեֆորմացնել մոտակա առարկաներն ու մակերեսները:
12. Սարքը զգուշորեն տեղափոխեք մակերեսի վրայով, որպեսզի չջերծեք այն:
13. Օգտագործեք թերմոպլոտը միայն ջուր եռացնելու համար: Արգելվում է դրա մեջ տաքացնել կամ եռացնել այլ հեղուկներ, օրինակ՝ ապուր, կաթ, թեյ, սառույց և այլն: Եթե ջուրը եռացնեք կողմնակի առարկաների հետ միասին, դա կարող է հանգեցնել թերմոպլոտի պարունակության դուրս ցայտելուն, սննդի փչանալուն, սարքի ներքին ծածկույթի շերտազատմանը և ներքին էլեկտրական պոռնի խցանմանը, ինչը կխոչընդոտի ջրի ելքը:
14. Սարքը նախատեսված չէ ֆիզիկական, զգայական կամ մտավոր նվազ կարողություններ ունեցող անձանց (այդ թվում՝ երեխաների) կամ կյանքի փորձ ու գիտելիք չունեցող անձանց կողմից օգտագործման համար, եթե նրանց չեն վերահսկվում կամ սարքի օգտագործման ցուցումներ չեն ստացել այն անձից, ով պատասխանատու է իրենց անվտանգության համար: Երեխաները պետք է գտնվեն վերահսկողության ներքո՝ սարքի հետ խաղալը կանխարգելելու համար:
15. Օգտագործեք սարքը միայն համապատասխան միակցիչի հետ:
16. Սարքը նախատեսված չէ արտաքին ժամանակաչափով կամ հեռակառավարման առանձին համակարգով օգտագործելու համար:

17. Բեռնափոխադրման, իրացման հատուկ պայմաններ չկան:

ՈՒՇԱԴՐՈՒԹՅՈՒՆ

- Մի սիացրեք դատարկ թերմոպլոտը:
- Մի տեղադրեք սարքը ջերմության աղբյուրների մոտ:
- Չզուլացրեք. օգտագործման ընթացքում հասանելի մակերեսների ջերմաստիճանը կարող է բարձր լինել: Մի դիպչեք տաք մակերեսներին:
- Ջեռուցման տարրի մակերեսը տաք է մտում սարքի աշխատանքի ավարտից հետո

2. ՍԱՐՔԻ ՆԿԱՐԱԳՐՈՒԹՅՈՒՆ

1. Կափարիչ
2. Ամրացման ռեզինե օղակ
3. Գոլորշու ելքի անցք
4. Ջրի տարա
5. Ջրի առավելագույն մակարդակի ցուցիչ
6. Բռնակ
7. Ծորակ
8. Ջրի արտամղման կոճակ
9. Ջրի մակարդակի սանդղակ
10. Կորպուս
11. Ջրի առավելագույն մակարդակի ցուցիչ
12. Էլեկտրական լարի բնիկ
13. Միակցիչ
14. Էլեկտրական լար
15. Խրոց
16. Ջրի արտամղման լծակ

3. ՓԱՁԵԹԻ ՊԱՐՈՒՆԱԿՈՒԹՅՈՒՆ

- Թերմոպլոտ՝ 1 հատ
- Էլեկտրական լար՝ 1 հատ
- Օգտագործողի ձեռնարկ՝ 1 հատ

4. ԱՇԽԱՏԱՆՔԻ ՆԱԽԱՊԱՏՐԱՍՏՈՒՄ

ՍԱՐՔԻ ՆԱԽԱՊԱՏՐԱՍՏՈՒՄԸ ԱՇԽԱՏԱՆՔԻՆ Առաջին անգամ օգտագործելուց առաջ թերմոպլոտի մեջ ջուր եռացրեք և թափեք այն: Հնարավոր է՝ զգաք պլաստմասսայի թեթև հոտ, որը որոշ ժամանակ անց կանցնի:

Մի լցրեք ջուրը անմիջապես ծորակից, քանի որ պատահական արտահոսքը կարող է առաջացնել կարճ միացում կամ էլեկտրական ցնցում: Մի լցրեք ջուրը առավելագույն մակարդակի ցուցիչից բարձր, քանի որ տաք ջուրը եռալու ժամանակ կարող է դուրս գայտել և այրվածքներ առաջացնել:

Մի թափեք ջուրը կամավարման վահանակի կամ թերմոպոտի արտաքին մասի վրա, քանի որ դա կարող է վնասել սարքը: Նրբորեն փակեք կափարիչը, մինչև փակվելու ծայր լսեք: Կափարիչը բացելը և փակելը միշտ ուղեկցվում են ուժեղ ձայնով: Սարքը միացրեք վարդակին: Ջուրը կկկի տաքանալ:

ՍԱՐՔԻ ՕԳՏԱԳՈՐԾՈՒՄԸ

Ջրի եռալու ժամանակ արգելվում է՝

- բացել կափարիչը,
- դիպչել գոլորշու ելքի անցքին,
- ծածկել գոլորշու ելքի անցքը,
- ջուրը թափել:

ԱՎՏՈՄԱՏ ԱՆՋԱՏՄԱՆ ԳՈՐԾԱՌՈՒՅՑԸ

Ավտոմատ անջատման գործառնայթը գործարկվում է թերմոպոտի գերտաքացման սպառնալիքի հետևյալ դեպքերում՝

- էլեկտրական լարը միացված է դատարկ թերմոպոտին (ջրի մակարդակը նվազագույն ցուցիչից ցածր է),
- էլեկտրական լարը միացված է թերմոպոտին, որի տաք ջուրը սպառված է:

Եթե սարքը ավտոմատ կերպով անջատվում է, ապա անջատեք հոսանքի լարը վարդակից: Սպասեք, մինչև այն սառչի, հետո ջուր լցրեք:

ՕԳՏԱԳՈՐԾՈՒՄԻՑ ՀՆՏՈ

- Սարքն անջատեք վարդակից: Այրվածքներից խուսափելու համար սպասեք, մինչև սարքը սառչի, հետո թափեք մնացած ջուրը:
- Տարայի ջուրը դատարկեք անվազև օրը մեկ անգամ: Մնացած ջուրը կարող է ծանրել, տհաճ հոտի և հանքային նստվածքի առաջացման պատճառ դառնալ:
- Թույլ մի տվեք, որ ջուր թափվի կամավարման վահանակի, բռնակի կամ էլեկտրալարի բևեռի վրա (թափված ջուրը կարող է այրվածքներ առաջացնել կամ վնասել թերմոպոտը):

5. ՍԱՐՔԻ ԽՆԱՄՔԸ

ՆՏԿԱՎԾԻՒ ՄԱՐՈՒՐԱԸ

Ժամանակի ընթացքում թերմոպոտի ներքին մակերեսի վրա կարող են նստել ջրի մեջ պարունակվող հանքային նյութեր, ինչը նվազեցնում է թերմոպոտի աշխատանքի արդյունավետությունը և ավելացնում աղմուկը սարքի աշխատանքի ընթացքում: Պարբերաբար մաքրեք նստվածքը՝ օգտագործելով համապատասխան միջոցներ: Հետևեք արտադրողի փաթեթի վրա նշված ցուցումներին: Կարելի է նաև օգտագործել կիտրոնաթթվի կամ քացախի լուր կոնցենտրատ: Մի փորձեք ավելացնել կոնցենտրատի խտությունը, քանի որ դա կարող է հանգեցնել սարքի պարունակության արտահոսքի:

ՈՒՇԱՂՈՒԹՅՈՒՆ

Արտադրողի երաշխիքը չի ծածկում նստվածքի ոչ պատշաճ մաքրումից առաջացած վնասները:

ՄԱՐՈՒՐ

Սարքը մաքրելուց առաջ անպայման անջատեք վարդակից:

6. ՏԵՆԻԿԱԿԱՆ ԲՆՈՒԹԱԳԻՐԸ

- Լարումը՝ 220-240 Վ ~50/60 Հց
- Ծավալը՝ 4.0 լ
- Հզորությունը՝ 700-850 Վտ
- Հզորությունը ջերմաստիճանի պահպանման ռեժիմում՝ 35 Վտ

7. ԵՐՋԱԿԱ ՄԻՋԱԿԱՅԻՒ ՊԱՇՏՊԱՆՈՒԹՅՈՒՆԸ, ՍԱՐՔԻ ՀԱՆՁՆՈՒՄԸ ՎԵՐԱՄՇԱԿՄԱՆ

Սարքի ծառայության ժամկետը լրանալուց հետո այն կարելի է առանձնացնել սովորական կենցաղային թափոններից և հանձնել էլեկտրական սարքերի ընդունման հատուկ կետ վերամշակելու համար:

8. ՍԵՐՏԻՖԻԿԱՅՄԱՆ ՄԱՍԻՆ ՏԵՐԵԿՈՒԹՅՈՒՆ, ԵՐԱՇԽԻՔԱՅԻՆ ՊԱՐՏԱԿԱՆՈՒԹՅՈՒՆՆԵՐ

Այս ապրանքի ծառայության ժամկետը 5 տարի է՝ սկսած այն վերջնական սպառողին վաճառելու ամսաթվից, եթե ապրանքը օգտագործվում է սույն ձեռնարկում նշված ցուցումներին և գործող տեխնիկական չափանիշներին խիստ համապատասխան: Ծառայության ժամկետի ավարտից հետո դիմեք ձեր մտակա պայասրկման կենտրոն՝ սարքի հետագա շահագործման վերաբերյալ

առաջարկու-թյուններ ստանալու համար: Ապրանքի արտադրության ամսաթիվը նշվում է սերիայի համարում (2 և 3 նիշերը՝ տարի, 4 և 5 նիշերը՝ արտադրության ամիս): Երաշխիքային և հետ-երաշխիքային սպասարկումն իրականացնում է Կրասնոդարի «Լարինա-Սերվիս» ՍՊԸ ընդհանուր սպասարկման կենտրոնը: Հեռախոս՝ 8 (861) 991-05-42: Հայաստանի Հանրապետությունում գնորդներից հայցարդիմները ընդունելու իրավասություն ունեցող և ապրանքների վերանորոգումն ու սպասարկումը կատարող կազմակերպության հասցեն և այլ տվյալները նշված են <https://centek.ru/servis> կայքում:

Ապրանքն ունի համապատասխանության սերտիֆիկատ՝ № EAՅՑ RU C-CN.BE02.B.01872/20, 20.01.2020 թ.



9. ԱՐՏԱԳՐՈՂԻ ԵՎ ՆԵՄՈՒԾՈՂԻ ՄԱՍԻՆ ՏԵՐԵԿՈՒԹՅՈՒՆ
ՈՐՍԱՐԱԾՔ ՆԵՐՄՈՒԾՈՂ ԸՆԿԵՐՈՒԹՅՈՒՆ՝ ԱՁ ԱՐԱՐԿՄԱՆ Կ.Շ. ՀԱՍՏԵ՝
Ռուսաստան, 350912, ք. Կրասնոդար, Պաշկովսկի բնակավայր, Ատաման Լիսենկո փողոց 23:
Հեռախոս՝ 8 (861) 2-600-900:

ՀԱՐԳԵԼԻ ՍՊԱՌՈՂ

Բոլոր սարքերի համար երաշխիքային ժամկետը 12 ամիս է՝ սկսած վերջնական սպառողին վաճառելու ամսաթվից: Տվյալ երաշխիքային կտրոնով արտադրողը հաստատում է այս սարքի սպառունակությունը և պարտավորվում է անվճար հիմունքով վերացնել արտադրողի մեղքով առաջացած բոլոր անսարքությունները:

ԵՐԱՇԽԻՔԱՅԻՆ ՍՊԱՍԱՐԿՄԱՆ ՊԱՅՄԱՆՆԵՐԸ

1. Երաշխիքը գործում է գրանցման հետևյալ պայմանները կառարելու դեպքում՝
 - հարկավոր է ճիշտ և պարզ կերպով լրացնել արտադրողի բևեռի հավաք երաշխիքային կտրոնը՝ նշելով մոդելի անվանումը, սերիայի համարը, վաճառքի ամսաթիվը, ավելացնելով վաճառող ընկերության կնիքը և վաճառող ընկերության ներկայացուցչի

ստորագրությունը երաշխիքային կտրոնի վրա, կնիքներ յուրաքանչյուր կտրվող կտրոնի վրա, գնորդի ստորագրությունը: Արտադրողը իրավասու է մերժել երաշխիքային սպասարկումը վերը նշված փաստաթղթերը չներկայացնելու դեպքում, կամ եթե դրանցում նշված տեղեկությունը թերի, անհասկանալի կամ հակասական է:

2. Երաշխիքը գործում է օգտագործման հետևյալ պայմանները կատարելու դեպքում՝

- պետք է սարքը օգտագործել ձեռնարկում նշված ցուցումներին խիստ համապատասխան,
- հարկավոր է հետևել անվտանգության կանոններին ու պահանջներին:

3. Երաշխիքը չի ներառում սարքի պարբերական սպասարկում, մաքրում, տեղադրում, կարգաբերում սեփականատիրոջ տանը:

4. Երաշխիքը չի տարածվում հետևյալ դեպքերի վրա՝

- մեխանիկական վնասվածքներ,
- սարքի բնականոն մաշում ժամանակի ընթացքում,
- օգտագործման պայմանների չպահպանում կամ սխալ գործողություններ սեփականատիրոջ կողմից,
- սխալ տեղադրում, բեռնափոխադրում,
- բնական աղետներ (կայծակ, հրդեհ, ջրհեղեղ և այլն), ինչպես նաև վաճառողից և արտադրողից չկախված այլ պատճառներ,
- կողմակի առարկաների, հեղուկների, միջատների ընկնելը սարքի մեջ,
- վերանորոգում կամ կառուցվածքային փոփոխություններ չիսագործված անձանց կողմից,
- սարքի օգտագործումը պրոֆեսիոնալ նպատակներով (ծանրաբեռնվածությունը գերազանցում է կենցաղային օգտագործման մակարդակը), սարքի միացումը էլեկտրամատակարարման հեռահաղորդակցական և կաբելային ցանցերին, որոնք չեն համապատասխանում պետական տեխնիկական չափանիշներին,
- ապրանքի հետևյալ պարագաների փչացում, եթե դրանց փոխարինումը նախատեսված է կառուցվածքով և կապված չէ ապրանքի ապամոնտաժման հետ՝

ա) հեռակառավարման վահանակներ, կուտակիչ մարտկոցներ, էլեկտրասուցման տարրեր (մարտկոցներ), էլեկտրասուցման արտաքին բլոկներ և լիցքավորիչներ,

բ) սպառվող նյութեր և պարագաներ (փաթեթ, պատյաններ, գոտիներ, պայուսակներ, ցանցեր, դասակներ, շշեր, ափսեներ, տակդիրներ, վանդակներ, շամփուրներ, փողրակներ, խողովակներ, խոզանակներ, կցորդներ, փոշեհավաք պարկեր, ֆիլտրեր, հոտի կանխիչներ),

- մարտկոցներով աշխատող սարքերի դեպքում՝ աշխատանք ոչ համապատասխան կամ սպառված մարտկոցների հետ,
- կուտակիչ մարտկոցներով աշխատող սարքերի դեպքում՝ կուտակիչ մարտկոցներ լիցքավորելու կանոնների խախտումների պատճառով առաջացած վնասներ:

5. Այս երաշխիքը տրվում է արտադրողի կողմից ի հավելումն սպառողի՝ գործող օրենսդրությամբ սահմանված իրավունքների և որևէ կերպ չի սահմանափակում դրանք:

6. Արտադրողը պատասխանատվություն չի կրում մարդկանց, ընտանի կենդանիներին, սպառողի կամ երրորդ անձանց գույքին TM CENTEK-ի ապրանքի կողմից ուղղակիորեն կամ անուղղակիորեն հասցված որևէ վնասի համար, եթե դա տեղի է ունեցել ապրանքի օգտագործման և տեղադրման կանոններն ու պայմանները չպահպանելու, սպառողի կամ երրորդ անձանց դիտավորյալ կամ անզգույշ գործողությունների (անգործության), ֆորսմաժորային հանգամանքների արդյունքում:

7. Սպասարկման կենտրոնն ապրանքը ընդունում է միայն մաքուր վիճակում (սարքի վրա չպետք է լինեն սևնդի մնացորդներ, փոշի և այլ կեղտեր):

Արտադրողը իրավասու է փոխել սարքի դիզայնը և բնութագիրը առանց նախնական ծանուցման:

Այս ապրանքի ծառայության ժամկետը 5 տարի է՝ սկսած այն վերջնական սպառողին վաճառելու ամսաթվից, եթե ապրանքը օգտագործվում է սույն ձեռնարկում նշված ցուցումներին և գործող տեխնիկական չափանիշներին խիստ համապատասխան: Ծառայության ժամկետի ավարտից հետո դիմեք ձեր մոտակա

սպասարկման կենտրոն՝ սարքի հետագա շահագործման վերաբերյալ առաջարկություններ ստանալու համար: Ապրանքի արտադրության ամսաթիվը նշվում է սերիայի համարում (2 և 3 կիշերը՝ տարի, 4 և 5 կիշերը՝ արտադրության ամիս):

Гарантийный талон / Кепілдік талоны / Гарантійний талон /
Кепілдік картасы / Երաշխիքային Կտրոն №

Внимание! Пожалуйста, потребуйте от продавца полностью заполнить гарантийный талон и отрывные талоны. Талон действителен при наличии всех штампов и отметок.

Назар аударыңыз! Сатушыдан кепілдік талоны мен үзбелі талондарды толық толтыруды талап етіңіз.

Увага! Будь ласка, вимагайте від продавця повністю заповнити гарантійний талон і відривні талони.

Көңүл буруңуз! Сатуучудан кепилдик талону жана жулунуп кеткен талондорду толугу менен толтуруп берүүсүн суранабыз. Эгер бардык штамптар жана белгилер бар болсо, купон жарактуу.

Ուշադրություն: Վաճառողից պահանջեր արժողող-թյախը րաջանել երաշխիքային կտրոնները:

Изделие / Бұйым / Viriб /
Продукт / Արտախը

Модель / Model / Model /
Մլղ / Մոդել

Серийный номер / Сериялық нөмірі /
Серийный номер / Сериялық саны/
Մերիայի համար

Дата продажи / Сату күні / Дата продажи /
Сатылган күнү / Վաճառքի ամսաթիվ

Данные отрывные купоны заполняются представителем фирмы-продавца/
Сатушы-фирма толтырады / Заполняется фирмой-продавцем / Бул

талондор сатуучунун өкүлү тарабынан толтурулат / Հրաջանում է վաճառող ընկերությունը



ИЗДЕЛИЕ / БУЙЫМ / ВИРИБ /
ПРОДУКТ / ԱՊՐԱԽ

МОДЕЛЬ / МОДЕЛ / МОДЕЛЬ /
ՄԼՂ / ՄՈԴԵԼ

СЕРИЙНЫЙ НОМЕР / СЕРИАЛЫҚ НӨМІРІ / СЕРИЙНИЙ НОМЕР /
СЕРИАЛЫҚ САНЫ / ՍԵՐԻԱ

ДАТА ПРОДАЖИ / САТУ КҮНІ / ДАТА ПРОДАЖУ / САТЫЛГАН КҮНҮ /
ՎԱՃԱՌՔԻ ԱՄՍԱԹԻՎ

ПРОДАВЕЦ / ФИРМА-САТУШЫ / ФИРМА-ПРОДАВЕЦЬ / САТУУЧУ /
ՎԱՃԱՌՂ ԸՆԿԵՐՈՒԹՅՈՒՆ

М.П.

